

# Крісло-гойдалка VR Massage VRM-03

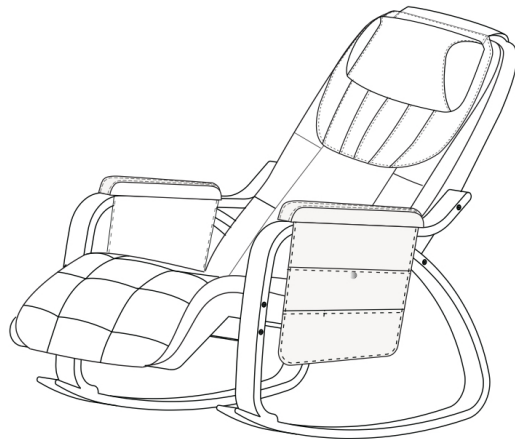

## Масажне крісло-гойдалка

S2-302 Інструкція з використання

Ми залишаємо за собою право на остаточну інтерпретацію посібника. Ілюстрації наведені лише для ознайомлення. Будь ласка, зверніться до реального предмета.

Дякуємо, що обрали наш продукт. Для того, щоб правильно використовувати продукт, будь ласка, уважно прочитайте інструкцію перед початком використання, особливо вказівки з техніки безпеки. Зберігайте цей посібник належним чином, щоб мати його під рукою



## **Масажне крісло-гойдалка**

## **Зміст**

|  |       |
|--|-------|
| 1. Вступ до продукту.....                              | 01    |
| 2. Попередження.....                                   | 01-03 |
| 3. Назви компонентів продукту.....                     | 04-05 |
| 4. Інструкція з експлуатації.....                      | 06-08 |
| (1). Підготовка перед використанням.....               | 06    |
| (2). Інструкція з експлуатації ручного контролера..... | 07-08 |
| 5. Чистка та обслуговування.....                       | 09    |
| 6. Важливі поради.....                                 | 09    |
| 7. Усунення несправностей.....                         | 10    |
| 8. Параметри для довідки .....                         | 10    |

### Вступ до продукту

Ми розробляємо та виготовляємо модель NO. 7087 Масажне крісло-гойдалка. Ми використовуємо мікрокомп'ютерний чіп для управління всією системою. Поєднує ергономічність з функціями та можливостями крісла-гойдалки. Це просте в експлуатації і багатофункціональне вишукане масажне крісло. Масажна подушка для розминання шиї знімається. Масажна головка для спини рухається по вертикалі. Також є функція підігріву. Ми оснащуємо крісло високочастотним вібраційним двигуном. Воно має кілька режимів точного та інтелектуального масажу, таких як теплий масаж, розминання, постукування, вібрація та точковий масаж. Він стимулює артеріальний масаж шиї, спини, талії та стегон.

### Попередження

1. Не використовуйте у ванній кімнаті, на кухні, біля фонтану, а також у місцях з сильним сонячним світлом, високим тиском, вологістю, жирним брудом і сильно корозійними речовинами, а також у місцях з легкозаймистим і вибухонебезпечним пилом, бензином, газом, паром і т.д.

2. Якщо ви перебуваєте на лікуванні хвороб, або у вас є якісь з наведених нижче випадків, будь ласка, не використовуйте його або дотримуйтесь порад лікаря.

(1) Вагітність або менструація

(2) Клієнти, вразливі до електричних перешкод з кардіостимулятором, імплантованим серцевим дефібрилятором та іншими медичними пристроями

(3) Пацієнти з порушенням кровотворення, сепсисом, лихоманкою, парестезією

(4) Клієнти із захворюваннями спини, шиї або стегон  
(5) Клієнти зі злоякісними пухлинами, хворобами серця, гіпертонією, гострими захворюваннями

(6) Клієнти з остеопорозом, переломами хребта, важкими пораненнями

3. Діти та люди з фізичними або розумовими вадами, недостатнім досвідом і станом здоров'я повинні перебувати під наглядом дорослих, які несуть відповідальність за їхню безпеку.

4. Діти повинні бути під наглядом, щоб не зіпсувати продукт. Щоб уникнути нещасного випадку, будь ласка, не підпускайте дітей до крісла поки ви ним користуєтесь.

5. Крісло має підігрівну поверхню, тому клієнти, які не чутливі до тепла, повинні бути обережними у використанні.

6. Будь ласка, не використовуйте крісло, коли ваше тіло або волосся мокрі.

7. Ніколи не витягуйте вилку і не торкайтеся шнура живлення, вилки і розетки мокрими руками.

8. Для клієнтів з довгим волоссям, будь ласка, не дозволяйте волоссю покривати масажну зону, щоб уникнути випадкового захоплення.

9. Ніколи не вставляйте пальці в щілину під масажною кулею, щоб уникнути травмування пальців.

10. Будь ласка, не стійте на кріслі і не кладіть на нього важкі речі.

11. Будь ласка, не регулюйте кут нахилу гомілок, коли ви лежите на кріслі, щоб уникнути нещасного випадку.

12. Будь ласка, не сідайте на ручний контролер і не кидайте його.

13. Будь ласка, не згинайте, не тягніть, не зав'язуйте, не перекручуйте шнур живлення і з'єднувальний провід ручного контролера.

## ● Попередження

14. Не рекомендується переробляти, розбирати або ремонтувати виріб неавторизованим майстром. У разі виникнення будь-яких нестандартних обставин, будь ласка, негайно зв'яжіться з нашим дилером.
15. Якщо стався розрив тканини або корпусу, будь ласка, припиніть його використання і надішліть його до нашого авторизованого сервісного центру для заміни зламаних деталей.
16. Якщо шнур живлення пошкоджений, він повинен бути замінений виробником або його відділом технічного обслуговування, або відповідним професійним майстром.
17. Будь ласка, не використовуйте пристрій під час грози та негайно вимикайте його з розетки.
18. Пристрій підходить лише для використання адаптера, який ми надаємо. Його не можна використовувати в іншому режимі живлення. Цей адаптер можна використовувати лише в цьому продукті. У разі пошкодження він повинен бути замінений або відремонтований нашим дилером або центром технічного обслуговування.
19. У разі виникнення будь-яких нештатних ситуацій, будь ласка, негайно припиніть використання пристрою та відключіть його від мережі. Потім зверніться до нашого дилера або до відповідного професійного майстра.
20. Ми застосуємо інтелектуальну систему управління, як тільки вона перегріється, вона ініціює систему самозахисту. Пристрій може перестати працювати. Якщо це сталося, будь ласка, відключіть живлення і зачекайте, поки температура не знизиться, щоб відновити роботу.
22. шум під час роботи викликаний масажною частиною. Це нормальне явище.

## ● Назви компонентів продукту



Ми наполегливо рекомендуємо клієнтам з вагою понад 150 кг не використовувати це масажне крісло з міркувань безпеки.

## Назви компонентів продукту

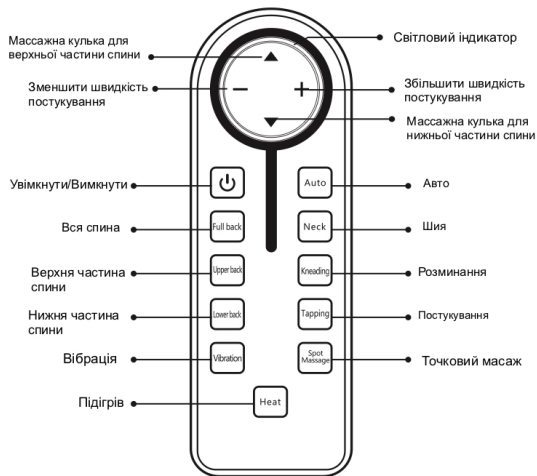

Ручний контролер

## • Назви компонентів продукту

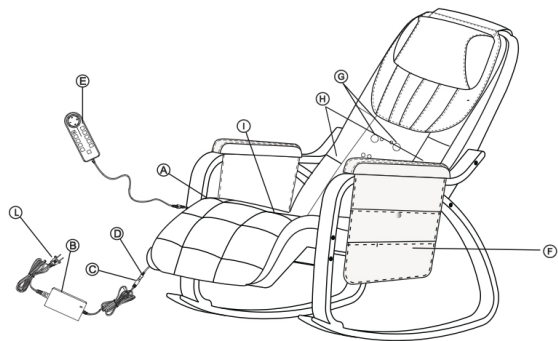

- |   |  |
|---|--|
| <b>A</b> Кишеня для ручного контролера        | <b>E</b> Адаптер                               |
| <b>C</b> Адаптер вихідної лінійної голівки    | <b>D</b> Вилка вхідної лінії постійного струму |
| <b>E</b> Ручний контролер                     | <b>F</b> Чохол для підлокітника                |
| <b>G</b> Масажна накладка для підігріву спини | <b>H</b> Підігрівач                            |
| <b>I</b> Високочастотний вібраційний двигун   | <b>L</b> Штепсельна вилка змінного струму      |

## • Інструкція з експлуатації

### Інструкція з експлуатації

Підготовка перед використанням

1. Будь ласка, зберіть весь стілець відповідно до схеми складання. З'єднайте голівку вхідної лінії масажної подушки для шиї з її вихідною голівкою. Відрегулюйте найбільш зручну висоту масажної подушки, міцно зафіксувавши липучку. Потім з'єднайте вихідну голівку адаптера зі входом постійного струму лінійної голівки з лінійною голівкою. Вставте вилку в розетку 220В, щоб увімкнути адаптер в електромережу. Після цього індикатор загориться синім кольором.

Примітка: будь ласка, встановлюйте його на килими або підлозі, яка не дряпається.

### Схема Складання

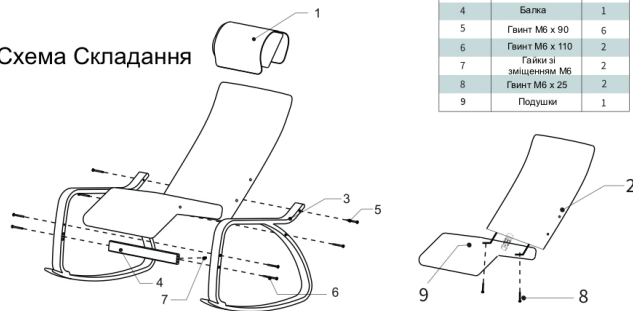







| Номер | Назва                 | Кількість |
|-------|-----------------------|-----------|
| 1     | Масажна подушка       | 1         |
| 2     | Спінна подушка        | 1         |
| 3     | Каркас                | 2         |
| 4     | Балка                 | 1         |
| 5     | Гвинт M6 x 90         | 6         |
| 6     | Гвинт M6 x 110        | 2         |
| 7     | Гайки зі зміщенням M6 | 2         |
| 8     | Гвинт M6 x 25         | 2         |
| 9     | Подушки               | 1         |

## • Інструкція з експлуатації











1. Спочатку встановіть чорну подушку і подушку, потім застібніть робочу пряжку, чоловіча пряжка повинна пройти через сталеве кільце і застібнути жіночу пряжку
2. Будь ласка, сядьте прямо, спершись спиною і шиєю на стілець, будь ласка, не стійте на контролері
3. Натисніть кнопку ручного контролера, і він буде зручно масажувати вас

## ◆ ІНСТРУКЦІЯ З ЕКСПЛУАТАЦІЇ РУЧНОГО КОНТРОЛЕРА

-  Кнопка живлення всієї машини, натисніть її один раз, вона ініціює режим очікування. Натисніть будь-яку іншу кнопку для потрібної вам функції. Натисніть ще раз, щоб вимкнути живлення.
-  Кнопка автоматичної роботи, натисніть її один раз, щоб увімкнути автоматичний режим 1, другий раз щоб увімкнути автоматичний режим 2, натисніть її втретє, щоб вимкнути функцію.
-  Вертикально підняти вгору масажні кульки для спини. Для роботи функції потрібно утримувати кнопку натиснутою
-  Вертикально опустити вниз масажні кульки для спини. Для роботи функції потрібно утримувати кнопку натиснутою
-  Кнопка масажу шиї. Натисніть її один раз, масажна головка розминає шию, натисніть її ще раз, проти годинникової стрілки. Натисніть її втретє, щоб вимкнути функцію.
-  Кнопка підігріву спини. Натисніть її один раз, масажна кулька для спини починає працювати з теплом. Натисніть її ще раз, індикатор підігріву спини вимкнеться. Функція також вимикається.

## • Інструкція з експлуатації

-  У ручному режимі кнопка повертає діапазон переміщення масажної головки назад. Натисніть її один раз, масажна головка буде рухатися вертикально вгору і вниз в цій зоні між точкою А і точкою В. Індикатор горить нормально, це означає, що вибрана кінцева точка В для масажної головки. Індикатор кнопки блимає, вона вибирає початкову точку А для масажної головки. Натисніть її ще раз. Третє натискання скасовує вибрану зону масажу. Індикатор кнопки вимикається.
-  У ручному режимі, масаж всієї спини, зона масажу - від попереку до верхньої частини спини.
-  У ручному режимі "Масаж верхньої частини спини" зона масажу - від середини спини до верхньої частини спини.
-  У ручному режимі "Масаж нижньої частини спини" зона масажу - від середини спини до нижньої частини спини.
-  Функція розминання. Натисніть один раз, масажна головка починає рухатися вгору і вниз по вертикалі. Натисніть ще раз, проти годинникової стрілки.
-  Постукування. Кнопка вибору режиму: натисніть її один раз, щоб увімкнути режим 1: Постукування. Натисніть її ще раз, щоб увімкнути режим 2: Стукіт.
-  Кнопка для збільшення швидкості постукування. З кожним натисканням кнопки швидкість зростає, поки не буде досягнута найвища швидкість. Існує 3 варіанти швидкості
-  Кнопка для зменшення швидкості постукування. При кожному натисканні швидкість зменшується все більше і більше, поки не досягне найнижчої швидкості. Існує 3 варіанти швидкості
-  Кнопка вібрації сидіння. Є 3 режими вібрації. Натисніть її один раз, щоб увімкнути слабкий режим. Натисніть її ще раз для більш сильного режиму. Натисніть її втретє для найсильнішого режиму. Натисніть кнопку вчетверте, щоб вимкнути функцію.

Чистка та обслуговування

1. Після використання та перед чищенням, будь ласка, відключайте його від мережі.
2. Після використання, будь ласка, протріть чохол сухою ганчіркою, при необхідності можна використовувати м'який миючий засіб, ніколи не використовуйте для чищення хімічні розчинники, абразивні матеріали або металеві щітки. Розстібніть блискавку зверху, потім розстібніть блискавку знизу, ви можете зняти чохол масажної подушки для шиї
3. Тримайте її сухою, ніколи не замочуйте і не мийте машину. Також не розбирайте її для прання.
4. Не використовуйте його на відкритому повітрі чи у вологому місці. Не піддавайте його впливу прямих сонячних променів чи дощу.

Важливі поради

1. Щоб продовжити термін служби виробу і гарантувати нормальну роботу, будь ласка, не натискайте і не штовхайте сильно масажні частини.
2. Це не медичне обладнання, воно не призначене для лікування або інших комерційних цілей. Якщо ви відчуваєте дискомфорт під час використання, будь ласка, негайно припиніть його використання.

Усунення несправностей

| Несправність                             | Можливі причини   | Рішення  |
|--|---|--|
| Не електрифіковано                       | Деякі лінійні вилки не під'єднанні належним чином.                          | Під'єднайте кожну вилку міцно. Переконайтеся що все міцно під'єднано.                          |
| Перестало працювати під час використання | Крісло відпрацювало заплановані 20 хвилин та перебуває у режимі очікування. | Натисніть кнопку живлення, щоб знову включити.   |
|  | Крісло перегрілося та ввімкнуло систему самозахисту.                        | Зачекайте поки крісло охолоне та перезапустіть.  |
|  | Перевантажено.  | Нахиліться трохи вперед щоб полегшити навантаження, тоді крісло буде працювати належним чином. |
|  | Відсутність електропостачання.  | Зачекайте поки крісло отримає живлення.  |
| Шум                                      | Крісло шумить під час роботи масажної частини                               | Це нормально, ігноруйте.   |

※ Якщо під час використання виникли нештатні ситуації, які не можна вирішити за допомогою наведених вище рішень, будь ласка, звертайтеся безпосередньо до нашого дилера.

Параметри для довідки

| Назва продукту         | Масажне крісло гойдалка |                              |                   |
|------------------------|-------------------------|------------------------------|-------------------|
| Модель NO.<br>Параметр | Номінальна напруга      | Номінальна вхідна потужність | Вхідна полярність |
| S2-302                 | 24V $\equiv$            | 48W                          | --⊖+              |

※ Ми залишаємо за собою право вносити зміни без попереднього повідомлення.